

Пароводяные смесители ADCAMIX MX20

стр.1 из 2

Производство аттестовано по стандарту DIN ISO 9001:2000. Продукция соответствует директиве PED

Принцип работы: пароводяные смесители ADCAMIX обеспечивают приготовление горячей воды путем смешения пара и холодной воды. Температура горячей воды регулируется клапанами, установленными на входных линиях пара и холодной воды.

Имеет встроенный защитный клапан, исключающий выброс пара даже при полном отсутствии холодной воды. Через смеситель может подаваться пар при установке дополнительного парового клапана, отключающего защитный клапан. Установка данного клапана обеспечивает подачу пара, например для стерилизации.

Основные характеристики	
Номинальные диаметры	DN20
Присоединение	муфтовое с внутренней резьбой $\frac{3}{4}$ » x $\frac{3}{4}$ »
Производительность в зависимости от давления пара и необходимой температуры горячей воды, м ³ /ч	0,5 – 5,9
Монтажное положение	вертикально на стене
Дополнительное оборудование	
Пистолет со шлангом максимальная температура номинальное давление	100°C 20 бар
Паровой клапан	н/ж сталь
Рама для шланга	н/ж сталь



Поз.	Элементы конструкции	Материалы
1	Корпус (подача пара)	н/ж сталь
2	Корпус (подача воды)	н/ж сталь
3*	Уплотнение	Viton
4	Болты	н/ж сталь
5*	Паровой клапан	н/ж сталь/PTFE
6*	Пружина клапана	н/ж сталь
7	Крышка корпуса (подача пара)	н/ж сталь
8*	Уплотнение	н/ж сталь
9*	Поршень	н/ж сталь
10	Крышка корпуса (подача воды)	н/ж сталь
10А	Паровой клапан	н/ж сталь
10В*	Уплотнение	PTFE
11	Паровое сопло	н/ж сталь
12	Смесительная камера	н/ж сталь
13	Уплотнение	Viton
14	Опора	н/ж сталь
18*	Обратный клапан	н/ж сталь
19*	Уплотнение	PTFE

* возможна поставка запасных частей

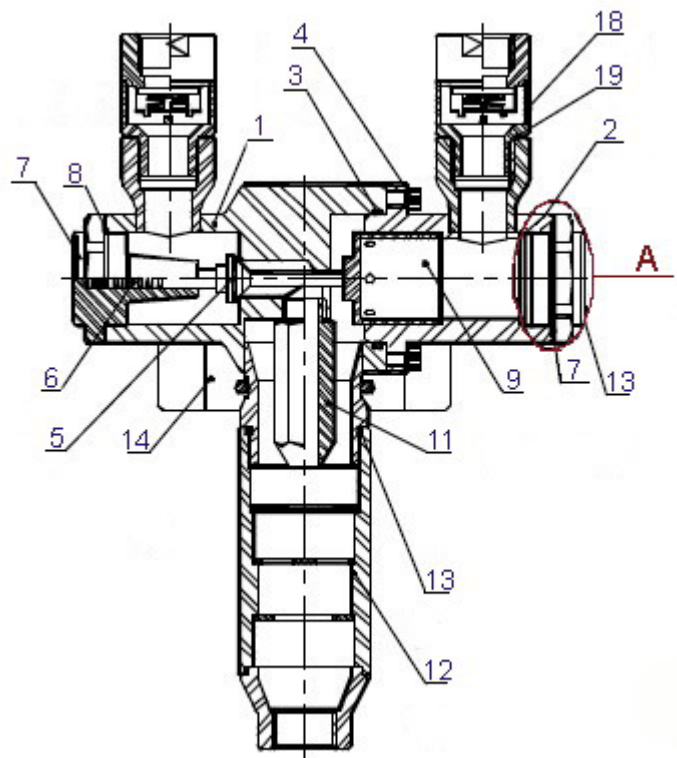

Авторизованный дистрибьютор в Украине компании Valsteam ADCA Engineering S.A. – ТОВ НВП «Техприлад»

 Trav. da Douroana – Ponte da Pedra
 2415-176 regueria de Pontes, Leiria – Portugal
www.valsteam.com

 04073 г. Киев, пер. Курневский, 4/9
 тел.: (044) 467-26-70 (-80, -90, -40), факс: (044) 467-26-44
 e-mail: info@techprilad.com www.techprilad.com

Пароводяные смесители ADCAMIX MX20

стр.2 из 2

Расход горячей воды л/ч на выходе из пароводяного смесителя

Давление пара бар	Температура горячей воды на выходе						
	40°C	50°C	60°C	70°C	80°C	90°C	95°C
3	2250	1600	1230	1030	900	800	700
4	2700	2000	1550	1250	1000	850	800
5	3250	2300	1800	1500	1250	900	850
6	3900	2900	2250	1800	1500	1250	900
7	4200	3100	2400	1950	1600	1300	1200
8	4800	3500	2700	2100	1800	1550	1280
9	5200	3900	3000	2450	2000	1700	1600
10	5900	4100	3250	2700	2250	1900	1750

Габаритные размеры, мм					Вес, кг
DN	A	B	C	D	
3/4"	135	220	105	65	6.5

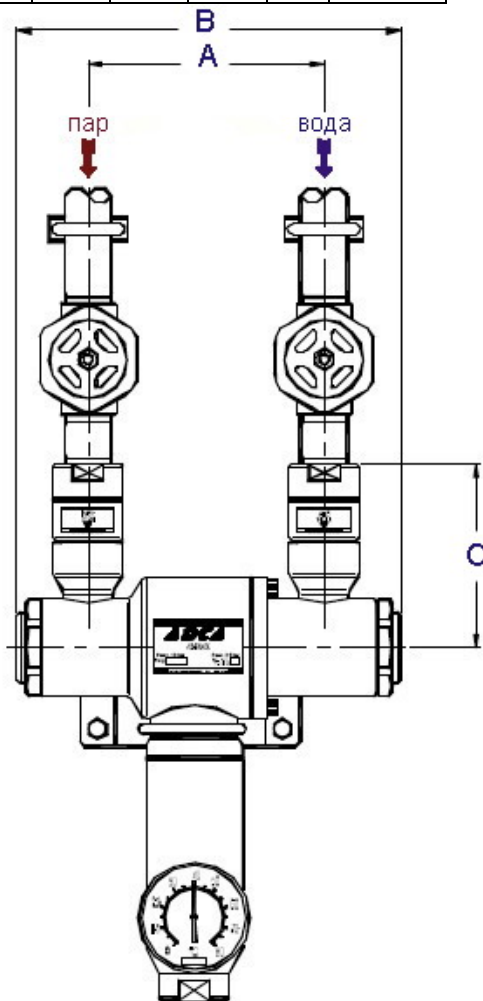

Ограничения

Минимальное давление пара – 2,5 бар

Максимальное давление пара – 10 бар

¹⁾ давление пара должно быть не менее давления в трубопроводе холодной воды, с превышением его не более чем в 3 раза.

Паровой клапан (опция)

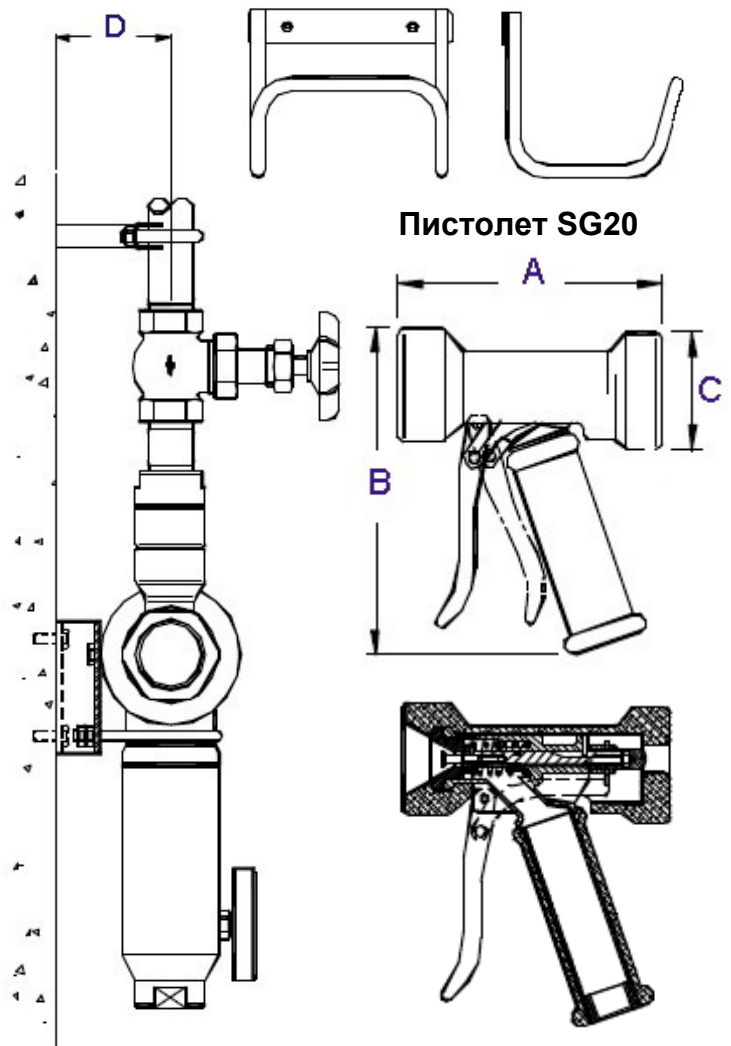
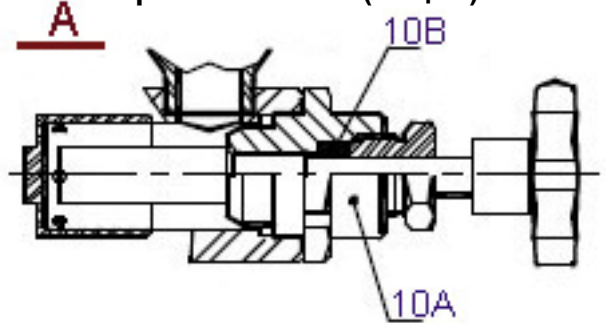

Авторизованный дистрибьютор в Украине компании Valsteam ADCA Engineering S.A. – ТОВ НВП «Техприлад»

Trav. da Douroana – Ponte da Pedra
2415-176 regueria de Pontes, Leiria – Portugal
www.valsteam.com

04073 г. Киев, пер. Курневский, 4/9
тел.: (044) 467-26-70 (-80, -90, -40), факс: (044) 467-26-44
e-mail: info@techprilad.com www.techprilad.com