

Насосы и системы водоснабжения в частном секторе

Системы

Характеристики, данные мотора Wilo-MultiCargo HMC

Wilo-MultiCargo HMC 304 - 305

n = 2900 об/мин

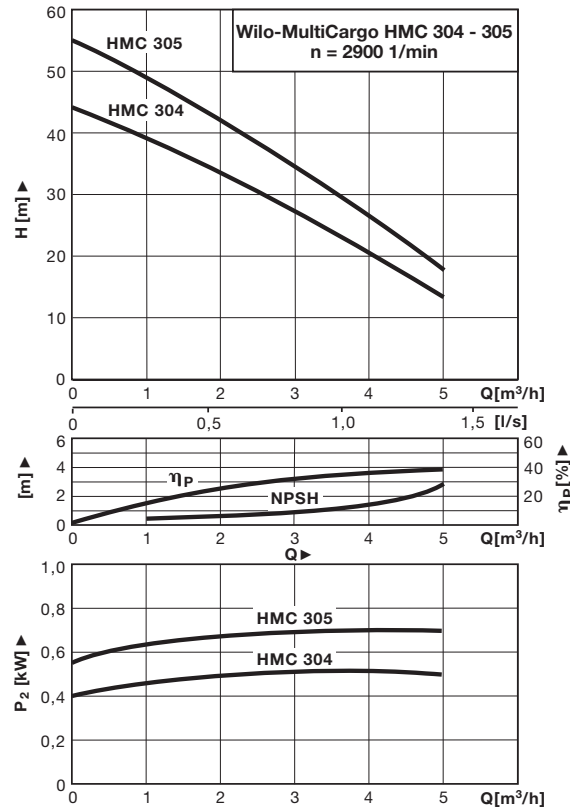

Wilo-MultiCargo HMC 604 - 605

n = 2900 об/мин

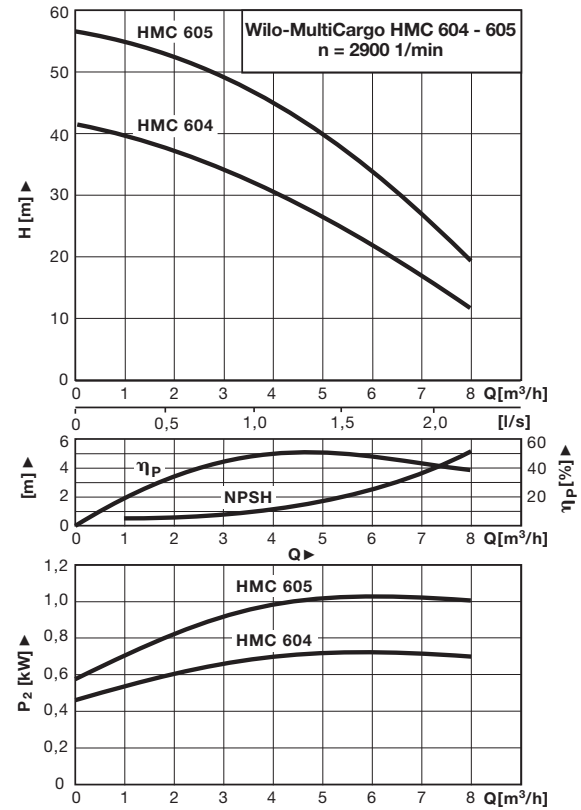

Данные мотора (2-полюсный/50 Гц)

Wilo-MultiCargo ...	Номинальная мощность P ₂	Номинальный ток I _N при		
		1~230 В	3~230 В	3~400 В
	[кВт]	[А]		
HMC 304	0,55	4,0	3,3	1,9
HMC 305	0,75	5,3	3,6	2,1
HMC 604	0,75	5,3	3,6	2,1
HMC 605	1,10	7,2	5,0	2,9

Размеры, вес Wilo-MultiCargo HMC

Габаритный чертеж

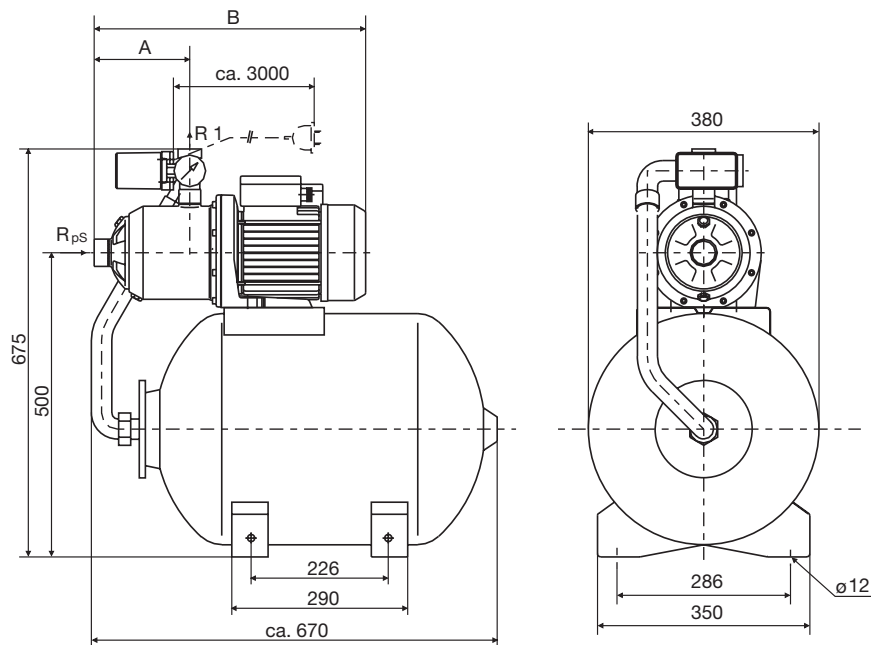

Сетевой штекер в исполнении для однофазного тока:
на изображении отмечен пунктирной линией

Размеры, вес

Wilo-MultiCargo ...	Размеры			R _{ps}	Вес	
	A	B (1~230 B)	B (3~400 B)		EM	DM
	[мм]				[кг]	
HMC 304 EM/DM	157,5	418	423	1	28,0	27,1
HMC 305 EM/DM	181,5	447	447	1	28,4	27,5
HMC 604 EM/DM	157,5	423	423	1	29,5	28,6
HMC 605 EM/DM	181,5	472	447	1	32,6	30,1